

CONVOYEUR À BANDE BM 8411/8421

Section droite
Entraînement central



24V

48V

400V

Description du produit

Le convoyeur à bande sert à transporter des charges isolées qui ne sont pas compatibles avec des rampes à rouleaux, sur une section horizontale, ainsi que tous les types de marchandises sur des pentes ascendantes et descendantes.

Le convoyeur à bande est disponible avec un motoréducteur (BM 8411) ou un tambour moteur (BM 8421).

L'exécution avec motoréducteur (BM 8411) est également utilisable en zone réfrigérée.

Contenu de la livraison

- Livraison incluant 1 capteur
- Module entièrement monté, le cas échéant décomposé en sections
- Prière de commander séparément les supports et embouts



CONVOYEUR À BANDE BM 8411/8421

Section droite
Entraînement central

Caractéristiques techniques

Données techniques générales	
Capacité de charge max.*	50 kg/m (standard)
Capacité de charge max. par module*	550 kg
Vitesse de convoyage*	0,1 à 2,5 m/s
Pente ascendante/descendante	18° max.
Température ambiante	De +5 à +40 °C (tambour moteur) ; de -5 à +40 °C (motoréducteur)
Entraînement	
Tension nominale	400 V
Puissance électrique	3 kW max.
Type de moteur	Tambour moteur/motoréducteur
Matériaux	
Bande de convoyage	Section horizontale : PVC, lisse, double couche ; pentes ascendantes/descendantes : PVC, rainures longitudinales, double couche
Enlèvement de la bande	Tôle acier zingué 2,5 mm ; tôle acier zingué 3 mm (à partir de BF = 840 mm)

*La combinaison des valeurs maximales n'est pas toujours possible.

Dimensions

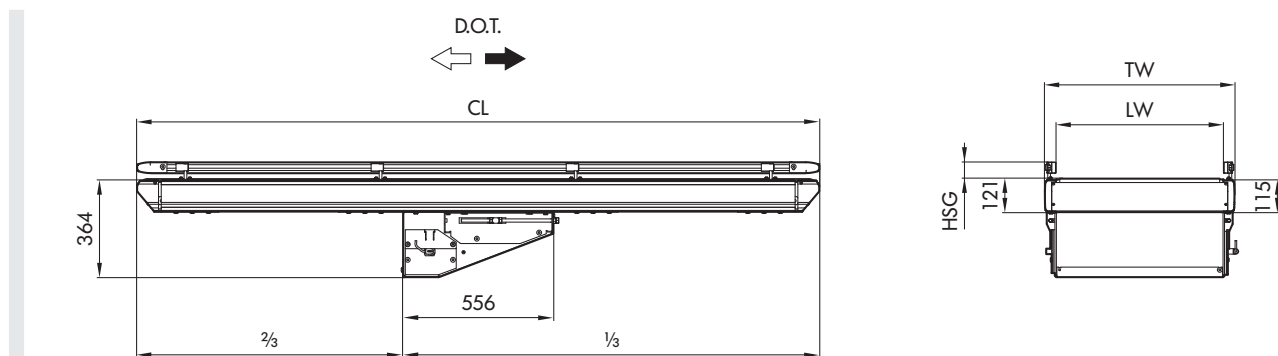

BF	Largeur nominale	420, 620, 840 mm (autres dimensions sur demande)
LW	Largeur utile	BF (+120/-90 mm par côté, guidage latéral flexible)
CL	Longueur de module	1500 à 20 010 mm
TW	Largeur de module	BF + 80 mm
HSG	Hauteur guidage latéral	35 – 65 mm